

Legenda apparecchiature idrauliche vasca Avisod		
01	Saracinesca corpo piatto cuneo gommato	DN 150 PN 16
02	Raccoglitore d'impulsa tipo harve	DN 150 PN 16
03	Valvola idraulica	DN 150 PN 16
04	Saracinesca corpo piatto cuneo gommato	DN 80 PN 16
05	Valvola idraulica	DN 80 PN 16
06	Saracinesca corpo piatto cuneo gommato	DN 100 PN 16
07	Saracinesca corpo piatto cuneo gommato	DN 100 PN 16
08	Filtro di ripresa	DN 100 PN 16
09	Saracinesca corpo piatto cuneo gommato	DN 50 PN 16
10	Saracinesca corpo piatto cuneo gommato	DN 100 PN 16
11	Filtro di ripresa	DN 100 PN 16
12	Saracinesca corpo piatto cuneo gommato	DN 50 PN 16
13	Filtro di ripresa	DN 150 PN 16
14	Saracinesca corpo piatto cuneo gommato	DN 150 PN 16
15	Contattore a magneti	DN 150 PN 16
16	Saracinesca corpo piatto cuneo gommato	DN 80 PN 16
17	Saracinesca corpo piatto cuneo gommato	DN 50 PN 16
18	Saracinesca corpo piatto cuneo gommato	DN 125 PN 16
19	Misuratore di livello	

Valvole dotate di controllo elettronico

Legenda apparecchiature idrauliche vasca Vallée		
01	Saracinesca corpo piatto cuneo gommato	DN 100 PN 16
02	Trasduttore di pressione	PN16 a 1"
03	Misuratore di portata magnetico	DN 100 PN 16
04	Saracinesca corpo piatto cuneo gommato	DN 100 PN 16
05	Valvola idraulica	DN 100 PN 16
06	Saracinesca corpo piatto cuneo gommato	DN 50 PN 16
07	Valvola idraulica	DN 50 PN 16
08	Saracinesca corpo piatto cuneo gommato	DN 50 PN 16
09	Valvola idraulica	DN 50 PN 16
10	Saracinesca corpo piatto cuneo gommato	DN 50 PN 16
11	Trasduttore di pressione	PN16 a 1"
12	Misuratore di portata magnetico	DN 80 PN 16
13	Saracinesca corpo piatto cuneo gommato	DN 80 PN 16
14	Valvola idraulica	DN 80 PN 16
15	Saracinesca corpo piatto cuneo gommato	DN 50 PN 16
16	Valvola idraulica	DN 50 PN 16
17	Saracinesca corpo piatto cuneo gommato	DN 50 PN 16
18	Valvola idraulica	DN 50 PN 16
19	Saracinesca corpo piatto cuneo gommato	DN 50 PN 16
20	Valvola idraulica	DN 50 PN 16
21	Saracinesca corpo piatto cuneo gommato	DN 50 PN 16
22	Trasduttore di pressione	PN16 a 1"
23	Misuratore di portata magnetico	DN 80 PN 16
24	Saracinesca corpo piatto cuneo gommato	DN 80 PN 16
25	Valvola idraulica	DN 80 PN 16
26	Saracinesca corpo piatto cuneo gommato	DN 50 PN 16
27	Misuratore di portata magnetico	DN 50 PN 16
28	Saracinesca corpo piatto cuneo gommato	DN 50 PN 16
29	Misuratore di portata magnetico	DN 50 PN 16
30	Saracinesca corpo piatto cuneo gommato	DN 50 PN 16
31	Saracinesca corpo piatto cuneo gommato	DN 50 PN 16
32	Misuratore di livello	

Valvole dotate di controllo elettronico

Legenda apparecchiature idrauliche vasca Vallata		
01	Saracinesca corpo piatto cuneo gommato	DN 80 PN 16
02	Raccoglitore d'impulsa tipo harve	DN 80 PN 16
03	Trasduttore di pressione	PN16 a 1"
04	Misuratore di portata magnetico	DN 80 PN 16
05	Saracinesca corpo piatto cuneo gommato	DN 80 PN 16
06	Valvola idraulica G1E-50-01/acc n° 204833-20	DN 80 PN 16
07	Valvola idraulica G1E-50-01/acc n° 204833-10	DN 80 PN 16
08	Saracinesca corpo piatto cuneo gommato	DN 50 PN 16
09	Valvola idraulica NG1E-50-01/acc n° 2041441-30	DN 50 PN 16
10	Saracinesca corpo piatto cuneo gommato	DN 50 PN 16
11	Valvola idraulica NG1E-50-01/acc n° 2041441-40	DN 50 PN 16
12	Saracinesca corpo piatto cuneo gommato	DN 80 PN 16
13	Raccoglitore d'impulsa tipo harve	DN 80 PN 16
14	Trasduttore di pressione	PN16 a 1"
15	Misuratore di portata magnetico	DN 80 PN 16
16	Saracinesca corpo piatto cuneo gommato	DN 80 PN 16
17	Valvola idraulica G1E-50-01/acc n° 2041441-10	DN 80 PN 16
18	Saracinesca corpo piatto cuneo gommato	DN 50 PN 16
19	Valvola idraulica NG1E-50-01/acc n° 2041441-30	DN 50 PN 16
20	Saracinesca corpo piatto cuneo gommato	DN 50 PN 16
21	Saracinesca corpo piatto cuneo gommato	DN 50 PN 16
22	Saracinesca corpo piatto cuneo gommato	DN 50 PN 16
23	Saracinesca corpo piatto cuneo gommato	DN 50 PN 16
24	Filtro di ripresa	DN 125 PN 16
25	Saracinesca corpo piatto cuneo gommato	DN 125 PN 16
26	Misuratore di portata magnetico	DN 125 PN 16
27	Filtro di ripresa	DN 50 PN 16
28	Saracinesca corpo piatto cuneo gommato	DN 50 PN 16
29	Misuratore di portata magnetico	DN 50 PN 16
30	Saracinesca corpo piatto cuneo gommato	DN 80 PN 16
31	Saracinesca corpo piatto cuneo gommato	DN 80 PN 16
32	Misuratore di portata magnetico	DN 80 PN 16
33	Saracinesca a farfalla tipo walter	DN 150 PN 16
34	Misuratore di livello	

Valvole dotate di controllo elettronico

Legenda apparecchiature idrauliche vasca Eclouid - in progetto		
01	Saracinesca corpo piatto cuneo gommato	
02	Misuratore di portata magnetico	
03	Trasduttore di pressione	
04	Saracinesca corpo piatto cuneo gommato	
05	Valvola idraulica controllo livello serbatoio (G29-01 GE)	
06	Saracinesca corpo piatto cuneo gommato	
07	Valvola idraulica sfioro pressione (S3-01 NGE)	
08	Saracinesca corpo piatto cuneo gommato	
09	Misuratore di portata magnetico	
10	Saracinesca corpo piatto cuneo gommato	
11	Filtro di ripresa	
12	Saracinesca corpo piatto cuneo gommato	
13	Filtro di ripresa	
14	Saracinesca corpo piatto cuneo gommato	
15	Saracinesca corpo piatto cuneo gommato	
16	Misuratore di portata magnetico	
17	Misuratore di portata magnetico	
18	Saracinesca corpo piatto cuneo gommato	
19	Saracinesca corpo piatto cuneo gommato	
20	Saracinesca corpo piatto cuneo gommato	
21	Saracinesca corpo piatto cuneo gommato	
22	Saracinesca corpo piatto cuneo gommato	
23	Filtro di ripresa	
24	Saracinesca corpo piatto cuneo gommato	
25	Saracinesca corpo piatto cuneo gommato	
26	Filtro di ripresa	
27	Saracinesca corpo piatto cuneo gommato	
28	Filtro di ripresa	
29	Saracinesca corpo piatto cuneo gommato	
30	Saracinesca corpo piatto cuneo gommato	
31	Saracinesca corpo piatto cuneo gommato	
32	Valvola idraulica riduttore + sostegno pressione (R2-01 GE)	
33	Saracinesca corpo piatto cuneo gommato	
34	Valvola idraulica controllo livello serbatoio (G29-01 GE)	
35	Valvola idraulica riduttore + sostegno pressione (R2-01 GE)	
36	Saracinesca corpo piatto cuneo gommato	
37	Trasduttore di pressione	
38	Misuratore di portata magnetico	
39	Saracinesca corpo piatto cuneo gommato	
40	Misuratore di livello	
41	Misuratore di livello	

Valvole dotate di controllo elettronico

VASCA EGACHOZ			
Località	Egachoz	Superficie serbatoio	58,2-72 mq
Quota	790,00 m	Pressione in ingresso	70,00 m
Capacità serbatoio	161,200-202,40 m		

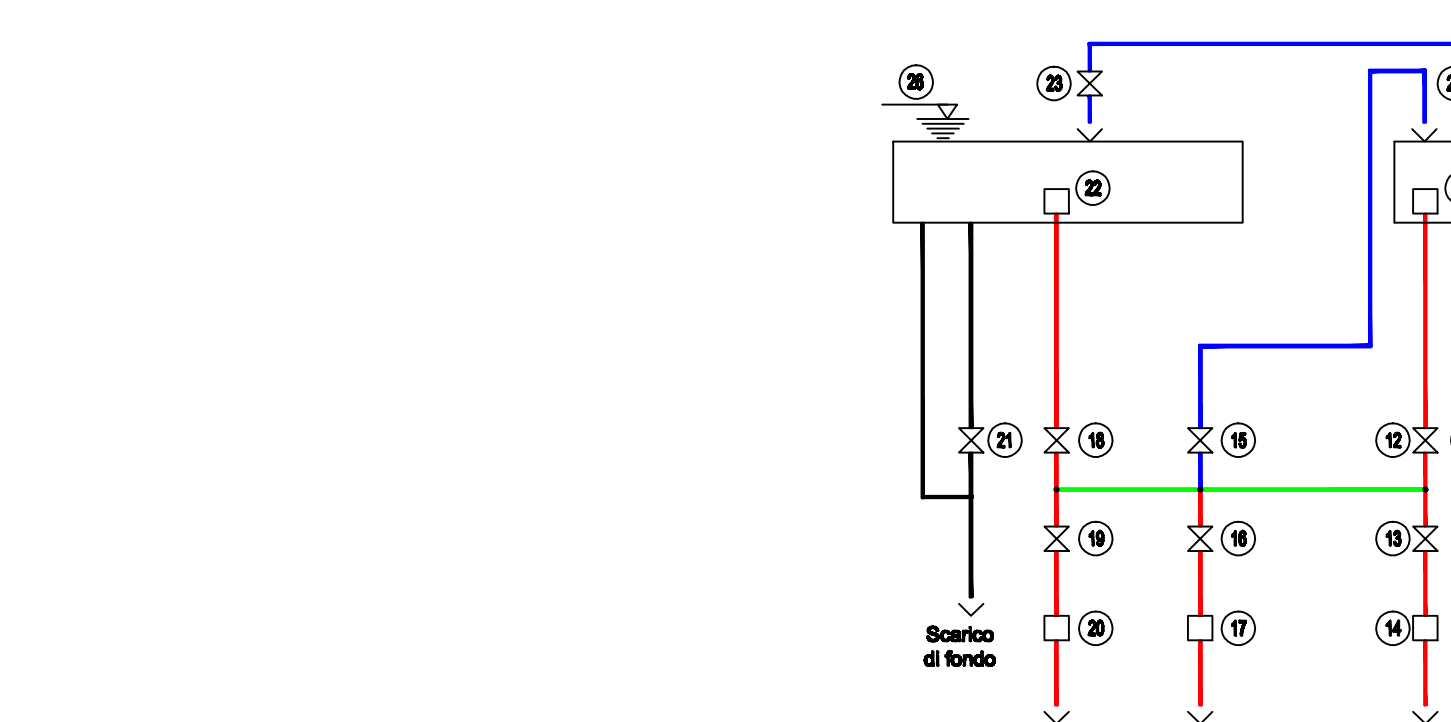

Legenda apparecchiature idrauliche vasca Egachoz		
01	Saracinesca corpo piatto cuneo gommato	DN 100 PN 16
02	Raccoglitore d'impulsa tipo harve	DN 100 PN 16
03	Misuratore di portata magnetico	DN 100 PN 16
04	Trasduttore di pressione	PN16 a 1"
05	Valvola idraulica G1E-50-01/acc n° 204833-20	DN 80 PN 16
06	Valvola idraulica G1E-50-01/acc n° 204833-10	DN 80 PN 16
07	Saracinesca corpo piatto cuneo gommato	DN 50 PN 16
08	Saracinesca corpo piatto cuneo gommato	DN 50 PN 16
09	Valvola idraulica	DN 50 PN 16
10	Saracinesca corpo piatto cuneo gommato	DN 150 PN 16
11	Filtro di ripresa	DN 150 PN 16
12	Saracinesca corpo piatto cuneo gommato	DN 150 PN 16
13	Saracinesca corpo piatto cuneo gommato	DN 125 PN 16
14	Misuratore di portata magnetico	DN 125 PN 16
15	Saracinesca corpo piatto cuneo gommato	DN 100 PN 16
16	Saracinesca corpo piatto cuneo gommato	DN 100 PN 16
17	Misuratore di portata magnetico	DN 100 PN 16
18	Saracinesca corpo piatto cuneo gommato	DN 85 PN 16
19	Saracinesca corpo piatto cuneo gommato	DN 85 PN 16
20	Misuratore di portata magnetico	DN 100 PN 16
21	Saracinesca corpo piatto cuneo gommato	DN 150 PN 16
22	Filtro di ripresa	DN 150 PN 16
23	Saracinesca corpo piatto cuneo gommato	DN 150 PN 16
24	Saracinesca corpo piatto cuneo gommato	DN 100 PN 16
25	Misuratore di livello	

Valvole dotate di controllo elettronico

Legenda apparecchiature idrauliche vasca Champlan		
01	Saracinesca corpo piatto cuneo gommato	DN 100 PN 16
02	Raccoglitore d'impulsa tipo harve	DN 100 PN 16
03	Misuratore di portata magnetico	DN 100 PN 16
04	Trasduttore di pressione	PN16 a 1"
05	Valvola idraulica	DN 100 PN 16
06	Valvola idraulica	DN 100 PN 16
07	Saracinesca corpo piatto cuneo gommato	DN 100 PN 16
08	Saracinesca corpo piatto cuneo gommato	DN 100 PN 16
09	Filtro di ripresa	DN 100 PN 16
10	Saracinesca corpo piatto cuneo gommato	DN 100 PN 16
11	Saracinesca corpo piatto cuneo gommato	DN 150 PN 16
12	Saracinesca corpo piatto cuneo gommato	DN 125 PN 16
13	Misuratore di portata magnetico	DN 125 PN 16
14	Saracinesca corpo piatto cuneo gommato	DN 50 PN 16
15	Saracinesca corpo piatto cuneo gommato	DN 50 PN 16
16	Valvola idraulica NG1E-50-01/acc n° 2041441-30	DN 50 PN 16
17	Saracinesca corpo piatto cuneo gommato	DN 50 PN 16
18	Misuratore di portata magnetico	DN 50 PN 16
19	Filtro di ripresa	DN 150 PN 16
20	Saracinesca corpo piatto cuneo gommato	DN 150 PN 16
21	Saracinesca corpo piatto cuneo gommato	DN 150 PN 16
22	Misuratore di livello	

Valvole dotate di controllo elettronico

Legenda apparecchiature idrauliche vasca Monastero 2		
01	Saracinesca corpo piatto cuneo gommato	DN 80 PN 16
02	Raccoglitore d'impulsa tipo harve	DN 80 PN 16
03	Trasduttore di pressione	PN16
04	Saracinesca corpo piatto cuneo gommato	DN 50 PN 16
05	Misuratore di portata magnetico	DN 80 PN 16
06	Saracinesca corpo piatto cuneo gommato	DN 80 PN 16
07	Misuratore di portata magnetico	DN 80 PN 16
08	Saracinesca corpo piatto cuneo gommato	DN 80 PN 16
09	Misuratore di portata magnetico	DN 80 PN 16
10	Saracinesca corpo piatto cuneo gommato	DN 80 PN 16
11	Valvola idraulica controllo livello serbatoio (G29-01 GE)	DN 80 PN 16
12	Saracinesca corpo piatto cuneo gommato	DN 50 PN 16
13	Valvola idraulica riduttore di pressione (R2-01 NGE)	DN 50 PN 16
14	Valvola idraulica sfioro di pressione (S3-01 NGE)	DN 50 PN 16
15	Saracinesca corpo piatto cuneo gommato	DN 50 PN 16
16	Filtro di ripresa	DN 150 PN 16
17	Saracinesca corpo piatto cuneo gommato	DN 150 PN 16
18	Misuratore di portata magnetico	DN 150 PN 16
19	Attacco da 1"	
20	Saracinesca corpo piatto cuneo gommato	DN 50 PN 16
21	Saracinesca corpo piatto cuneo gommato	DN 80 PN 16
22	Misuratore di portata magnetico	DN 80 PN 16
23	Saracinesca corpo piatto cuneo gommato	DN 200 PN 16
24	Saracinesca corpo piatto cuneo gommato	DN 250 PN 16
25	Misuratore di livello	

Valvole dotate di controllo elettronico

- IN PROGETTO - VASCA ECLLOUD - NON TELECONTROLLATA -			
Località	Eclloud	Superficie serbatoio	14,82 mq
Quota	682,80 m	Superficie serbatoio	18 mq
Capacità serbatoio	48,88 m	Pressione in ingresso da Avisod	60,30 m
Capacità serbatoio sereno	83,38 m	Pressione in ingresso da Vallée	124,20 m

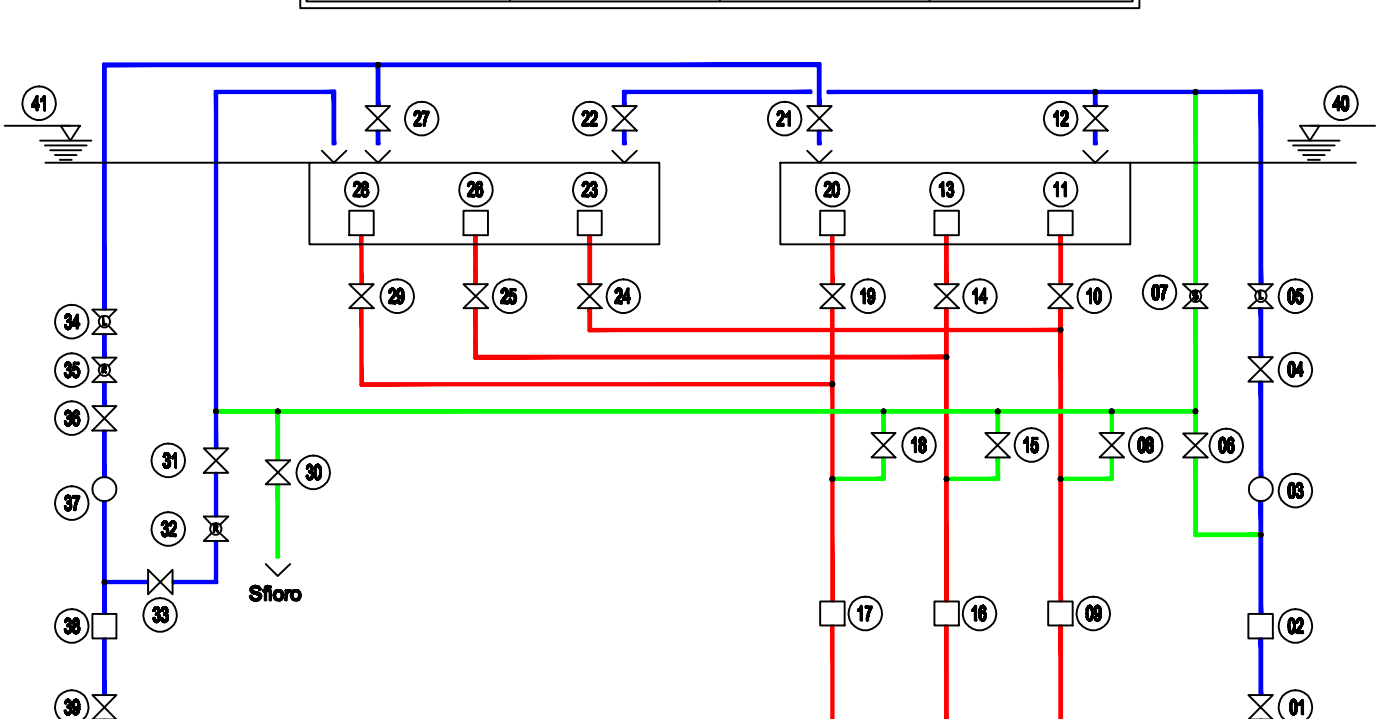

VASCA MONASTERO 2			
Località	Monastero 2	Superficie serbatoio	77,75 mq
Quota	790,00 m	Pressione in ingresso	84,00 m
Capacità serbatoio	233,29 m		

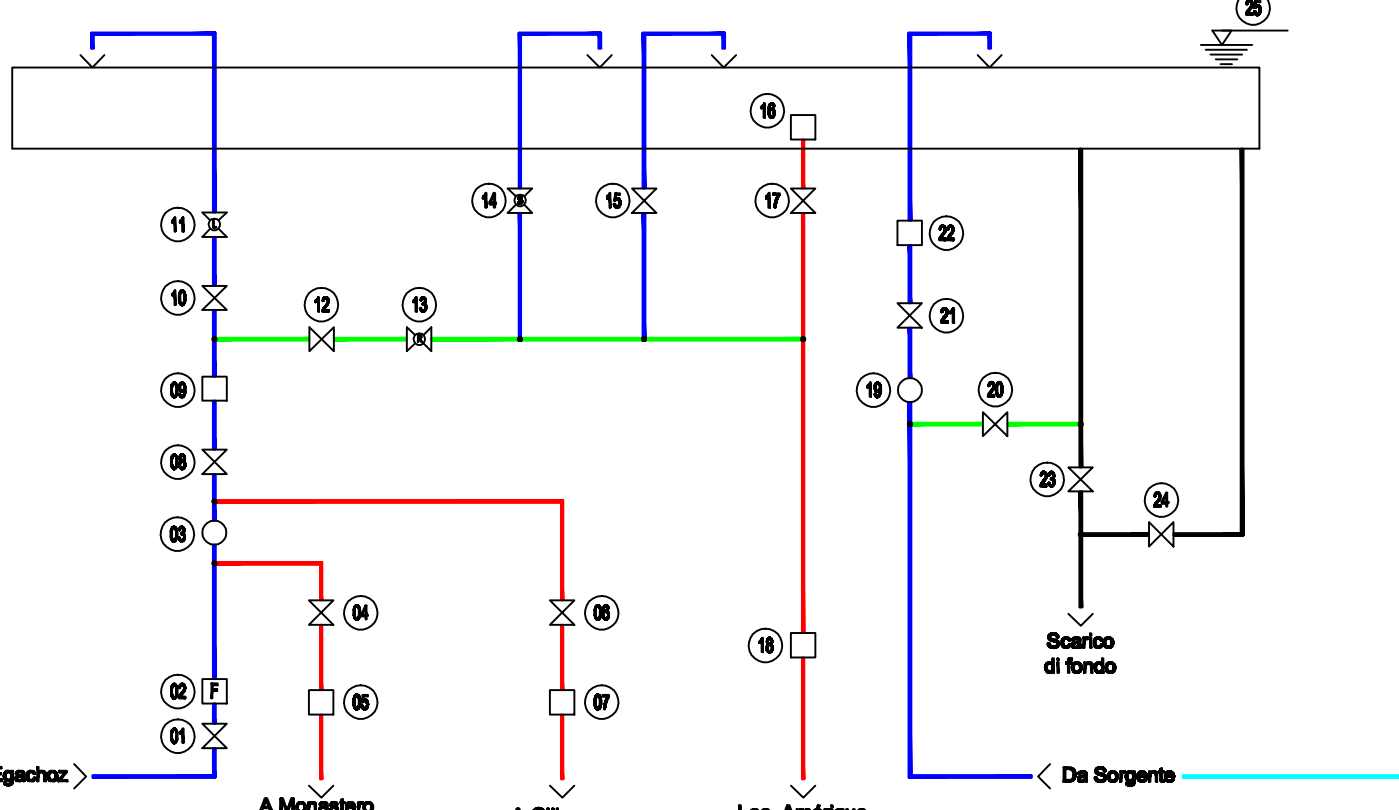

VASCA AVISOD - NON TELECONTROLLATA -			
Località	Avisod	Superficie serbatoio	28,00 mq
Quota	1.411,10 m	Pressione in ingresso	- m
Capacità serbatoio	68,80 m		

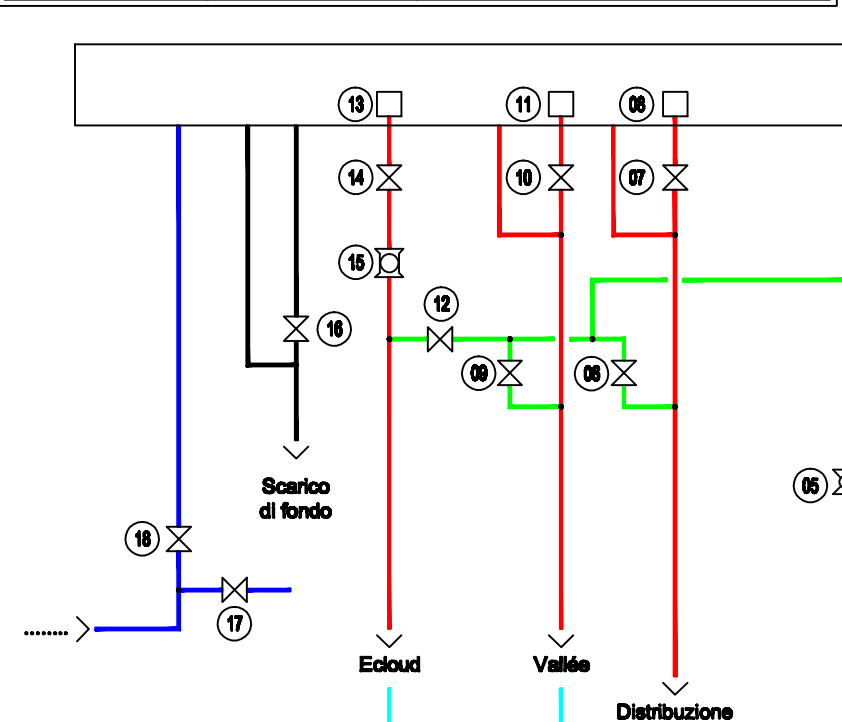

VASCA VALLEE			
Località	Vallée	Superficie serbatoio	33 mq
Quota	1.178,00 m	Pressione in ingresso	238,10 m
Capacità serbatoio	85 m		

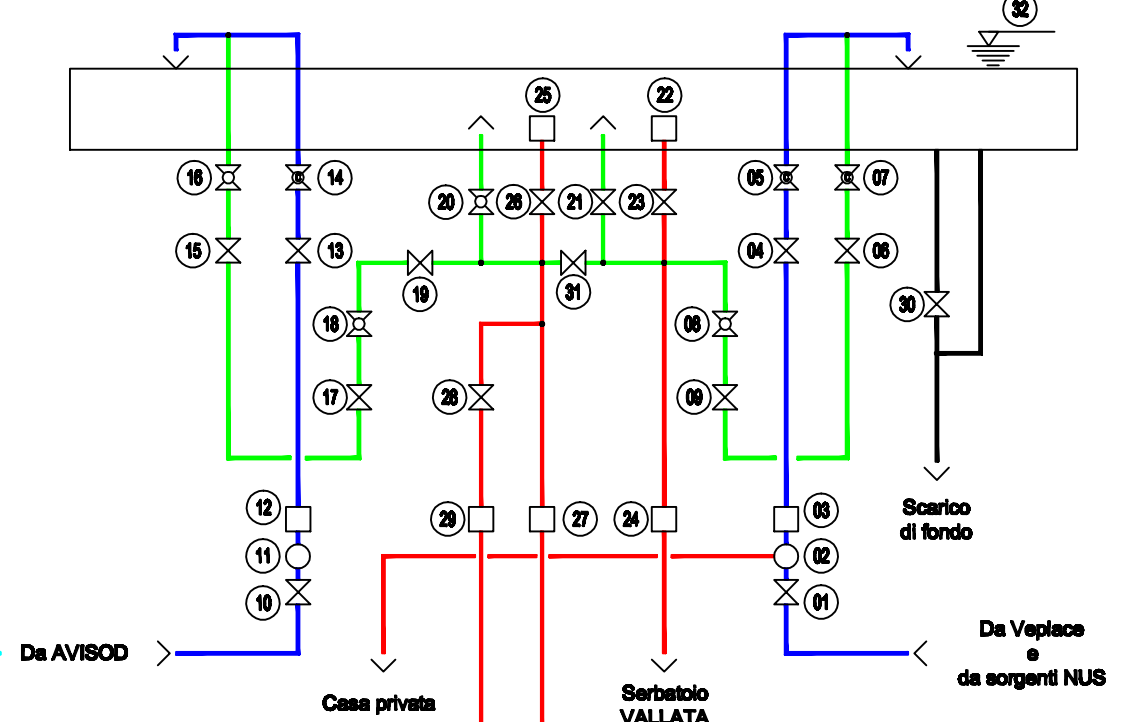

VASCA VALLATA			
Località	Vallata	Superficie serbatoio	30,47 mq
Quota	1.018,00 m	Pressione in ingresso	160 m
Capacità serbatoio	128,80 m		

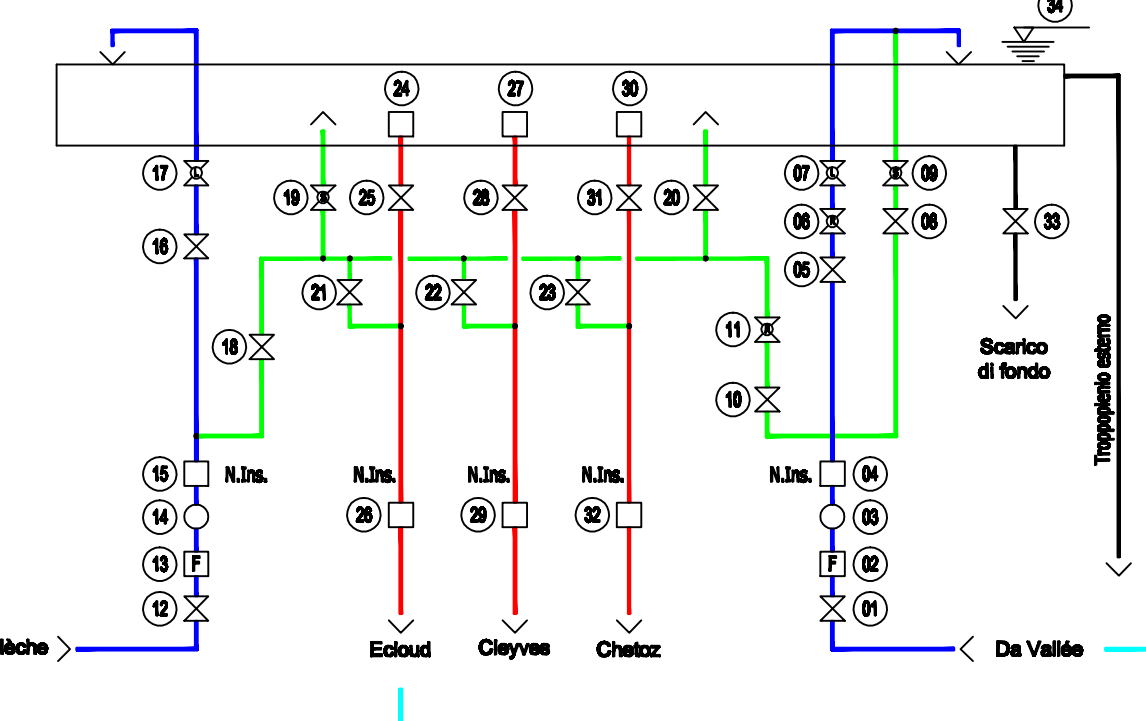



Region Autonome de la Vallée d'Aoste  
Regione Autonoma della Valle d'Aosta

Comune de **COMUNE di QUART** Comune di



**fratelli ronc srl**

-LOC. CHAMPEROD-  
11100 INTRO (AO)  
TEL. 0121/241927  
11100-CLIGNAZ

TAGLIA	<b>V0</b>	OGGETTO	ACQUEDOTTO COMUNALE
DATA	01/08/2005	COMMITTENTE	Amministrazione Comunale di Quart
AGG.		TITOLO	SCHEMA IDRAULICO GENERALE
SCALA			

A termini di legge è vietato riprodurre o comunicare a terzi il contenuto del presente elaborato